

50T、150T系列双联定量叶片泵



概述

- 1、此泵是由两个独立的50T、150T叶片泵串联组装而成，使用同一电机驱动，具有两个出口口，可分别向两个独立回路供油。
- 2、此泵适用于二缸同步动作回路，如专用机、机床等。

订购码

150T+50T	-48	-07	-L	-R
系列号	大泵流量	小泵流量	安装形式	旋转方向
双联低压定量叶片泵	详见规格表150T	详见规格表50T	F: 法兰式 L: 角座式	R: 顺时针(从轴端看) L: 逆时针(从轴端看)

技术参数

型号	最高使用压力	排量 cc/rev		转速 r/min		重量 kg	
	kgf/cm	大排量泵	小排量泵	最低	最高	法兰式	脚座型
50T+50T	70	同50T	同50T	60	1500	18	21
150T+50T		同150T	同50T			34	35.5
150T+150T		同150T	同150T			47	48.5

外形尺寸

150T+150T尺寸图

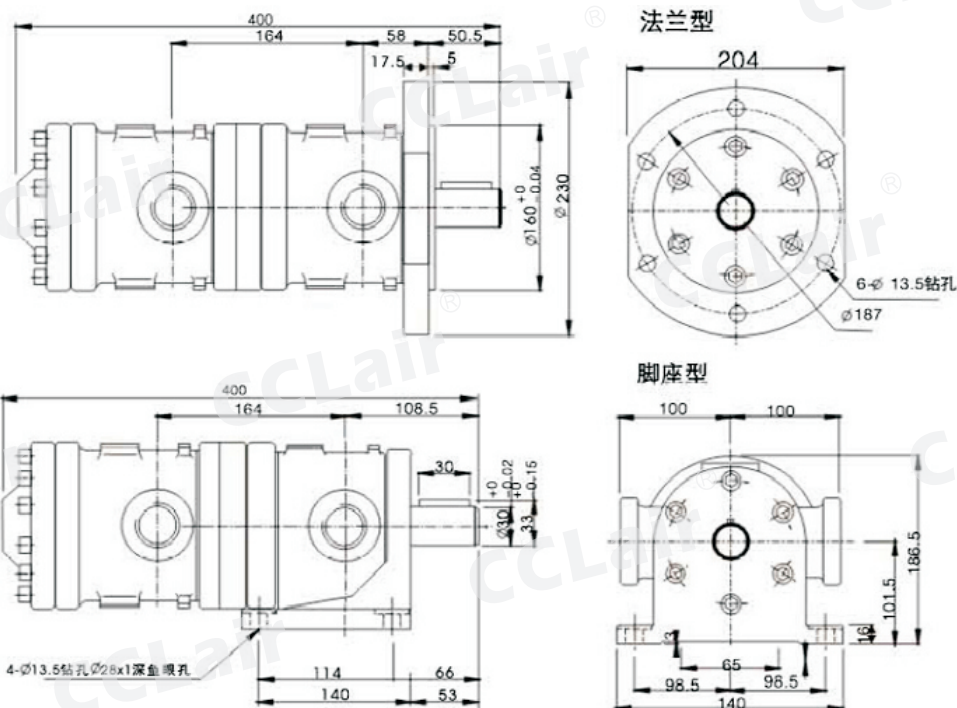

外形尺寸

150T+50T尺寸图

