

## CB-KpH双联泵



### 概述

CB-KpH系列齿轮泵为CB-Kp系列泵与CB-H系列泵的组合泵，Kp泵具有设计先进、性能好、噪音低、重量轻、使用可靠等优点；H泵具有压力高，容积效率高等优点。产品广泛应用于工程机械、矿山机械、起重运输机械、石油机械的液压系统中作为液压动力元件。

### 订购码

CB-KpH	□	□	□	-	□
齿轮泵	旋向 L:左旋 R:右旋	前泵排量 32,63,80,100	后泵排量 16		轴头连接 P平键A10x8x40 J渐开线花键m=2 z=15

### 性能参数

型号	排量 ml/r		前泵压力 Mpa		后泵压力 Mpa		转速 r/min	
	前泵	后泵	额定	最高	额定	最高	额定	最高
CB-KpH32/16	32	16	20	25	20	25	2000	2500
CB-KpH63/16	63	16						
CB-KpH100/16	100	16						

### 外形尺寸

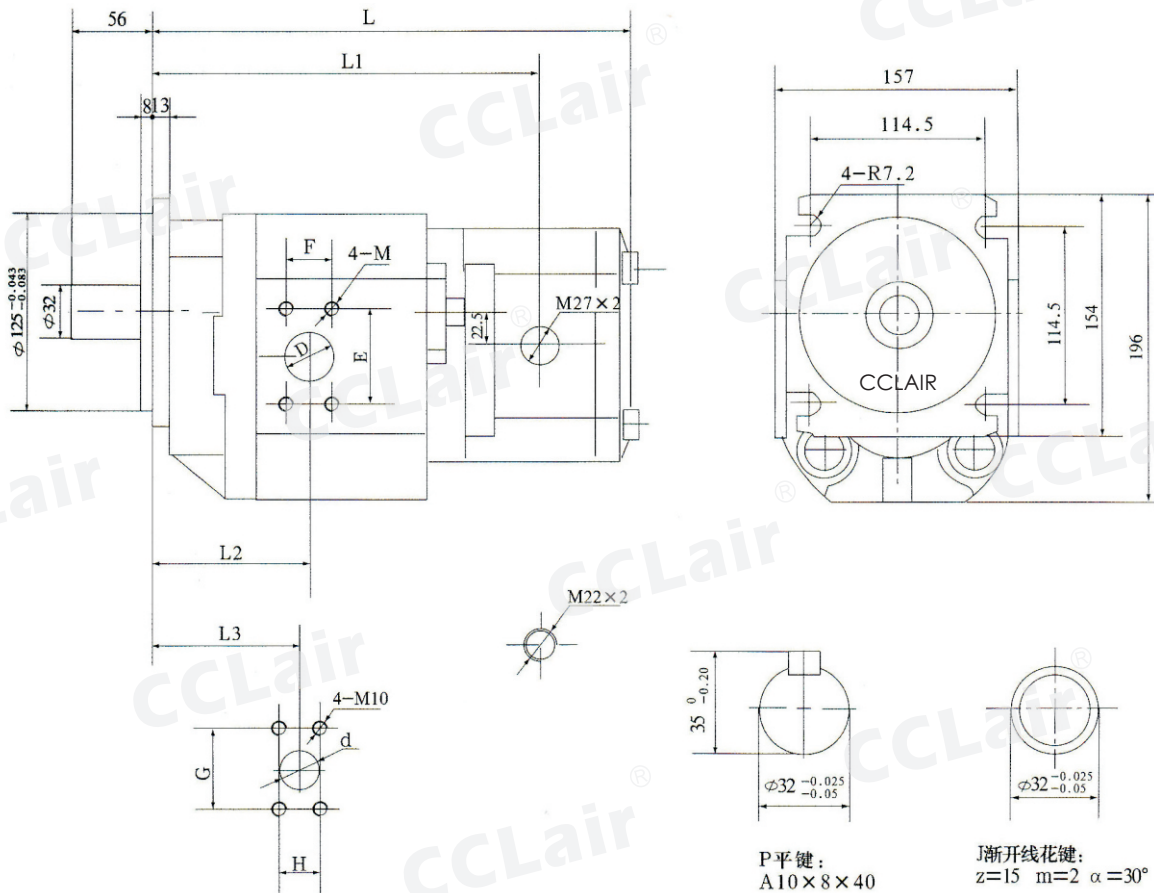

型号	L	L1	L2	L3	前泵进油口			前泵出油口	
					D	ExF	M	d	GxH
CB-KpH32/16	303	232	110	104	32	60x30	M10	25	52x26
CB-KpH63/16	317	146	110	106	32	70x36	M12	32	60x30
CB-KpH100/16	337	166	119	115	38				