

## CB-KpH四联泵



### 概述

CB-KpH系列齿轮泵为CB-Kp系列泵与CB-H系列泵的组合泵，Kp泵具有设计先进、性能好、噪音低、重量轻、使用可靠等优点；T泵具有压力高，容积效率高等优点。产品广泛应用于工程机械、矿山机械、起重运输机械、石油机械的液压系统中作为液动力元件。

### 订购码

CB-KpH	□	□	□	□	□	□
齿轮泵	旋向	第一节泵排量	第二节泵排量	第三节泵排量	第四节泵排量	
	L:左旋 R:右旋	50,80	32, 80	32,40	08	

### 性能参数

型号	排量 ml/r				压力 Mpa		转速 r/min		容积效率	总效率
	泵I	泵II	泵III	泵IV	额定	最高	额定	最高	%	%
CB-KpH50/32/32/08	50	32	32	08	20	25	2000	2500	≥90	≥81
CB-KpH80/80/32/08	80	80	32	08						
CB-KpH80/80/40/08	80	80	40	08						

### 外形尺寸

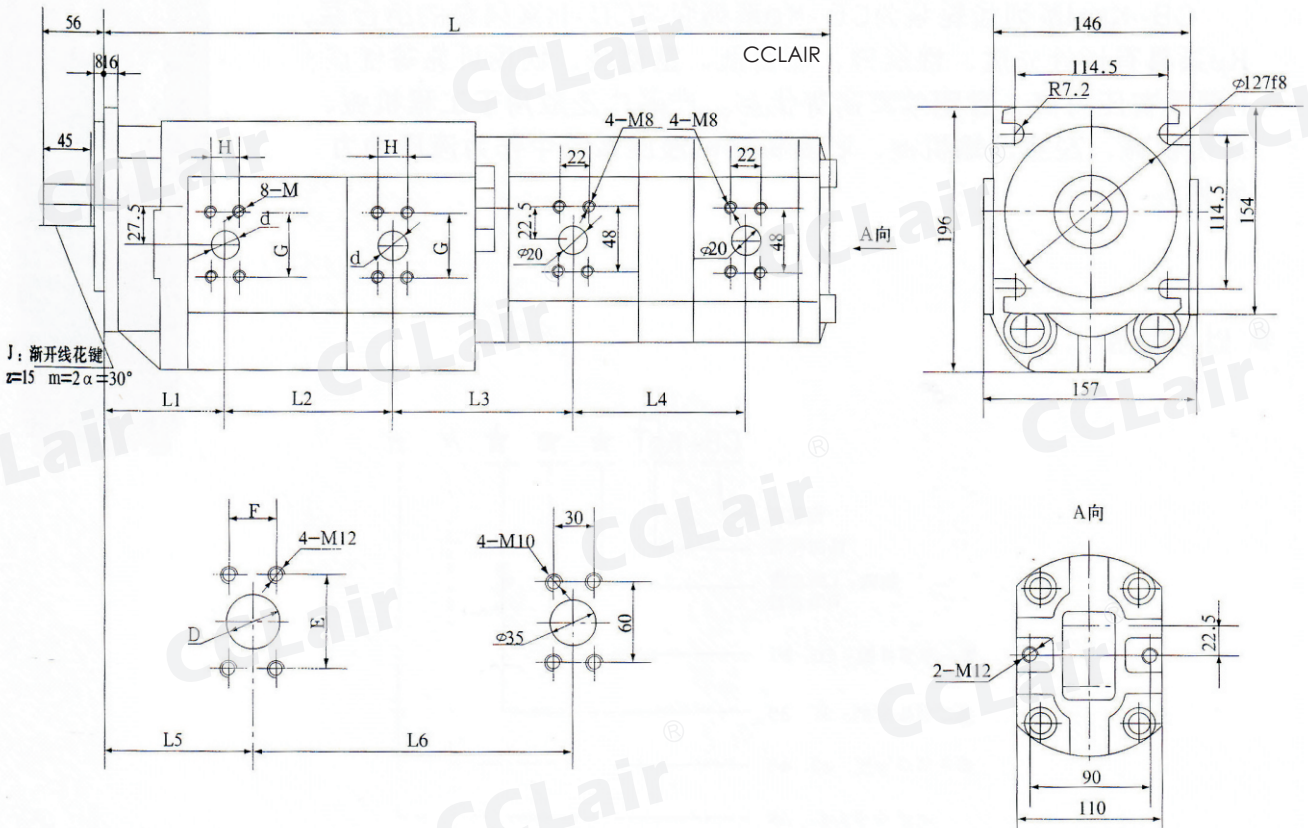

型号	L	L1	L2	L3	L4	L5	L6	进油口		出油口		
								D	ExF	d	GxH	M
CB-KpH50/32/32/08	549	99	125	135	126	120	240	40	70x36	20	48x22	M8
CB-KpH80/80/32/08	587.5	110	135	153	126	128	270	50	78x43	32	60x30	M10
CB-KpH80/80/40/08	594	110	135	156	126	128	272	50	78x43	32	60x30	M10